

ADVERTENCIA! APAGUE LA CORRIENTE DEL FUSIBLE O CIRCUITO

Nota: el sistema control Aire WCS213 está equipado con una función de frecuencia de aprendizaje que Tiene una combinación de 256 códigos para evitar posibles interferencias de otras unidades remotas, La frecuencia en el receptor y la unidad transmisora se han preajustado en fábrica. (FIG 1) No es necesario ningún cambio de frecuencia, si desea instalar otro Minka Aire dentro de la misma casa o área con un código de frecuencia separado. Vaya a la sección 3. "CREACIÓN DE UNA FRECUENCIA ÚNICA".

Precauciones de Seguridad:

ADVERTENCIA: Desconecte la corriente eléctrica o apague el circuito eléctrico.

- No utilice con ventiladores de estado sólido.
- Cableado eléctrico debe cumplir con todos los locales y los requisitos del código eléctrico nacional.
- Corriente eléctrica y un ventilador eléctrico deben de ser de 115/120 voltios, 60 hz. Amperaje máxima del motor de ventilador es 1.5
- Vatios máximo de luz 190 - incandescente

1. INSTALACION DEL TRANSMISOR DE PARED

Cuidado: conecte esta unidad "en serie únicamente" no conecte los alambres de corriente y neutral del circuito eléctrico a los dos alambres negros del transmisor. Posible daño al transmisor e incendio puede ocurrir.

Paso 1. Remueva la cubierta del interruptor y el interruptor viejo de la caja de distribución de la pared.

Paso 2. Haga las conexiones eléctricas como se muestra en la fig. 4 Si su casa de distribución tiene un alambre a tierra (verde o cobre) conéctelo al alambre del transmisor. Si su caja de distribución no tiene un alambre a tierra, entonces únicamente conecte el alambre a tierra del transmisor a un tornillo de la caja de distribución.

Paso 3. (Fig. 3) cuidadosamente meta las conexiones dentro de la caja de distribución. Asegure el transmisor con los dos tornillos proveídos.

Paso 4. Prende la máquina. Nota: Después de que la corriente alterna esté prendida. NO presione ninguna otra botones del transmisor antes de presionar el botón "stop"; hacerlo, causará que el ventilador de techo falle.

Paso 5. Dentro de los 60 segundos de prender el ventiladore. Presione el botón del "Stop" y manténgalo presionado por 3 segundos.

Paso 6. Una vez que el receptor ha detectado la frecuencia establecida de fábrica, la luz parpadea dos veces. Esto indicará que el receptor ha aprendido la frecuencia previamente seleccionado para el transmisor.

Después de completar los pasos anteriores, debe ser capaz de operar el ventilador de techo. Si el ventilador NO responde. Por favor, dé vuelta apagar el energía al receptor Y repita los pasos 4,5 Y 6.

2. Operacion del transmisor de pared

Nota: su sistema WCS213 aire control incluye dos conjuntos de caras y cubiertas decorativas con dos diferentes opciones de colores. El control de pared incluye la cara decorativa de color blanca. Si desea remplazar con la cara decorativa de color marfil incluida, use un desarmador de punta fina para separa la cara decorativa, puede hacerlo por la abertura de la parte superior o inferior de la cara decorativa.

1. Boton de la luz (Lampara Superior/Inferior):

Presione y suelte el botón para prender o apagar la luz. Mantenga el botón oprimido para configurar el brillo de la luz deseada. La luz ciclara entre los ajustes, mientras tenga el botón oprimido. La luz tiene una clave automática que permite que la luz permanezca en el mismo brillo que la última vez que se apago.

2. Botones de velocidad

Presione y suelte el botón de la velocidad deseada.

3. Boton (Alto):

Este botón detiene el ventilador.

4. Interruptor encendido / apagado

Este botón hace de la alimentación eléctrica Para el ventilador y la Luz

La instalación de su nuevo WCS213 sistema de control remoto de mano universal está completo.

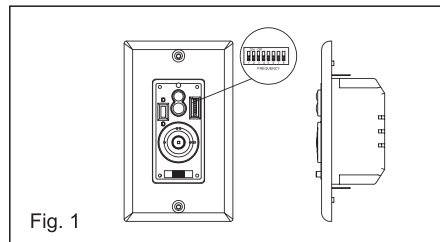

Fig. 1

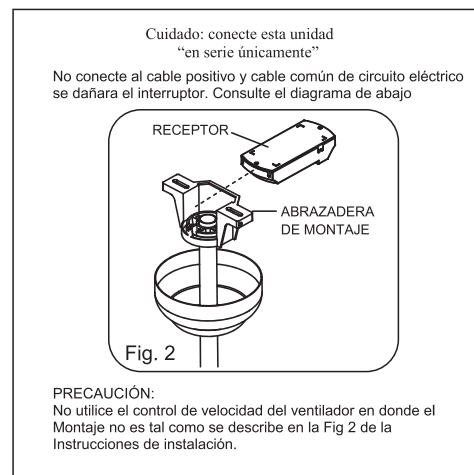

Fig. 2

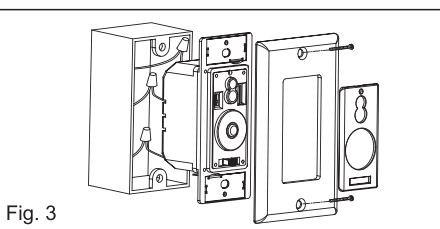

Fig. 3

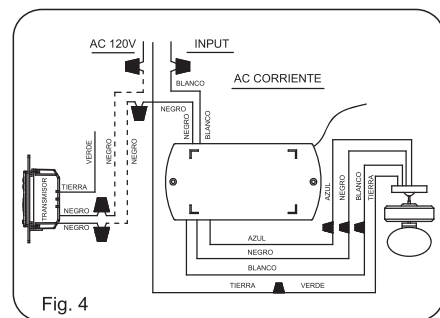

Fig. 4

3. CREACIÓN DE UNA FRECUENCIA ÚNICA

1. Apague el ventilador de techo.

2. Utilice un pequeño destornillador de cabeza plana y separe suavemente la placa frontal decorativa del transmisor.

3. Ajuste los ajustes deseados y vuelva a colocar la placa frontal en el transmisor.

4. Devuelva la energía. Nota: Después de que la corriente alterna esté encendida. NO presione ningún otro botón del transmisor antes de presionar el botón "stop"; hacerlo, causará que el ventilador de techo falle.

5. Dentro de los 60 segundos de prender el ventiladore. Presione el botón del "Stop" y manténgalo presionado por 3 segundos.

6. Una vez que el receptor haya detectado la nueva frecuencia de ajuste, la luz de abajo parpadeará dos veces.

7. El receptor ha aprendido la frecuencia que ha sido seleccionada en el transmisor.

Después de completar los pasos anteriores debe ser capaz de operar el ventilador de techo y la luz. Si el ventilador no responde al transmisor. Por favor pague el receptor y repita el proceso.

AVISO!

PRECAUCIÓN:

El ángulo de techo no puede exceder más de 21 Grados, para poder montar el controlador. Modelos MR36T

Este producto esta protegido por la Federal de los Estados Unidos y/o del Estado de Derecho, incluyendo patentes, marcas y/o leyes de derecho de Diseño del manual y todos los elementos del diseño de manual están protegidos por EE.UU. y / o federales del Estado de Derecho, incluyendo patentes, marcas y / o derechos de autor.

